

**BRANDKÅRSUNGDOMARNAS**

# **NIVÅKURS I**

**ELEVENS ARBETSBOK**

Namn: \_\_\_\_\_

Brandkår: \_\_\_\_\_

Lägerplats: \_\_\_\_\_ Datum: \_\_\_\_\_



**Text:**

*Suvi Almqvist*

**Uppdatering:**

*Mervi Jaakola*

**Svensk text:**

*Anders Ehrnsten*

**Bilder:**

*Hannu Leskinen*



	<p>ISBN</p> <p>Räddningsbranchens Centralorganisation i Finland r.f. Banmästargatan 11 00520 HELSINGFORS</p> <p>6. uppdaterade upplagan 2016</p> <p><b><i>Partiellt kopieringsförbud</i></b></p> <p><i>Kopiering av detta verk är i enlighet med Upphovs- rättslagen (404/61) förbjuden, med undantag för vad av- talat mellan Finska staten och Kopiosto r.y. om delvis kopiering för undervisningsändamål.</i></p>
--	--

## VI ÄR MED PÅ ÄVENTYRET

"Vi är barnen i familjen af Löfgren, dvs. **Ullis af Löfgren** och **Freddy af Löfgren**. Jag heter Ullis och är åtta år och min bror Freddy är elva. Freddy är ibland helt kul men vanligtvis retar han mig och mina kompisar. Freddy är urstark; han orkar lyfta upp vårt köksbord. Till familjen hör även en hund vars namn är **Ludde**. Ludde älskar korv och vackra flickhundar. Vi kommer att följas åt under hela denna kurs för brandkårsungdomar. Ha en trevlig och säker kursvecka!"



"Vi är barnen i familjen **Lindroos** och vi heter **Lisbeth** och **Leif**. Jag heter Leif men kallas Lefa och jag är 13 år. Min storasyster heter Lisbeth och hon är redan 16 år. Jag är en klok pojke för jag fick full tia i mattaprovet i skolan. Syrran har en mopo. Den är röd. Jag tycker inte att hon kan köra den ordentligt. Jag skulle i alla fall köra mycket bättre. Vi har en katt också, den heter **Lulu**. Lulu gillar att jaga möss och sen gömmer den dem på de mest underliga ställen. I förra veckan gömde den ett möss i morsans hatt. Även vi kommer att vara med under denna kurs, så ha en trevlig kursvecka för vår del också!"



# LT 1

## ÖPPNANDET AV KURSEN

### När du har gått kursen kan du:

- röra dig tryggt i grupp på lägret samt uppträda på rätt sätt vid uppställningarna
- göra en nödanmälan,
- grunderna till hur man använder pyttssprutan och släckningstäcket
- testa, placera och byta batterier i en brandvarnare
- fungera rätt när brandvarnaren alarmerar
- använda olika strålrör och rulla slang
- göra knoparna halvslag samt lärkhuvud
- fungera rätt vid en eldsvåda och tryggt ta dig ut ur ett brinnande rum
- och vågar du; möta en patient, väcka den, undersöka andningen samt lägger märke till yttre skador
- vända en medvetslös patient i sidoläge
- grunderna till brandkårsungdomsarbetet inom brandkårerna och de riksomfattande organisationerna
- röra sig tryggt i trafiken och förstår att använda hjälm när du cyklar



# LT 1

## ÖPPNANDET AV KURSEN



### KOM IHÅG!

---

---

---

---

---

---

---

---

Kursledarens namn: \_\_\_\_\_

Utbildarens namn: \_\_\_\_\_

*Tillsammans har vi kommit överens om följande tre regler för denna kurs:*

1. \_\_\_\_\_  
\_\_\_\_\_
2. \_\_\_\_\_  
\_\_\_\_\_
3. \_\_\_\_\_  
\_\_\_\_\_

**Fördjupande kurser**  
(15 - 17 år)

Kurs i vattenlivräddning
Kurs för undantagsförhållanden
Firefighterkurs
Fördjupad kurs i FHJ
Gruppchefskurs

Säkerhetsutbildning
Maskinskötarkurs
Kurs i radiotrafik
Damarbetets möjligheter
International Rescue

**Obligatoriska kurser**

Nivåkurs 4	14 år
Nivåkurs 3	13 år
Nivåkurs 2	12 år
Nivåkurs 1	11 år

Introduktionskurs 13 år

**Förberedande kurser**

Nybörjarkurs 2	9 år
Nybörjarkurs 1	7 år

Introduktion i den egna brandkåren 7 år =>

# LT 2

## BRANDVARNAREN



Brandvarnaren är en lagstadgad säkerhetsapparat för ditt hem som räddar människoliv!

Brandvarnaren är en billig livförsäkring!

**TIPS:**

*Kom ihåg att byta batteriet i din brandvarnare en gång per år, t.ex. på 112-dagen.*

### A. HUR FUNGERAR EN BRANDVARNARE?

---

---

---

---

### B. NÄMN TRE SAKER SOM MAN SKALL BEAKTA VID MONTERINGEN AV EN BRANDVARNARE.

1. 

---

2. 

---

3. 

---

### C. ETT EGNAHEMSHUS NEDRE VÅNING ÄR 85 m<sup>2</sup> OCH DEN ÖVRE VÅNINGEN 40 m<sup>2</sup>. HUR MÅNGA BRANDVARNARE BEHÖVS DET I DETTA HUS?

---

---

När en eldsvåda inträffar fylls lägenheten på ett par minuter med livsfarlig rök. Brandvarnarens ljud väcker även en sovande person i tid och ger en 2 ... 3 min tid att rädda sig ut ur bostaden.

# LT 4

## NÖDANMÄLAN



Färglägg gärna bilden på nästa sida !

### A. VILKET ÄR DET ALLMÄNNA NÖDNUMRET?

\_\_\_\_\_

### B. NÄR KAN MAN RINGA TILL NÖDCENTRALEN?

\_\_\_\_\_

\_\_\_\_\_

\_\_\_\_\_

\_\_\_\_\_

\_\_\_\_\_

### C. HUR GÖR MAN NÄR MAN RINGER TILL NÖDCENTRALEN?

*Dra ett streck över de tre påståenden nedan som du tycker att **INTE** är rätt.*

- a) Ring nödsamtalet själv om du har möjlighet till det.
- b) Skrik hela tiden i telefonen.
- c) Berätta lugnt vad som har hänt.
- d) Uppge adressen så noggrant som möjligt och kom ihåg i vilken kommun du är.
- e) Berätta inte vilken stad du ringer ifrån.
- f) Svara på alla frågor som larmjournen ställer dig.
- g) Handla enligt de direktiv du får från nödcentralen.
- h) Avsluta samtalet först när du får lov till det av larmjournen.
- i) Avsluta samtalet när du tycker att du har berättat det viktigaste.





# LT 7

## STRÅLRÖR



**A. VILKA OLIKA SORTERS STRÅLRÖR KÄNNER DU TILL?**

---



---





---

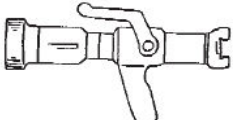
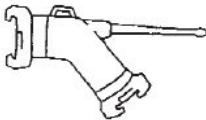
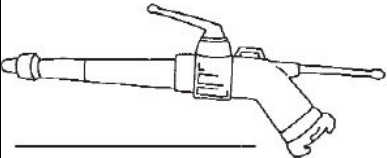

---

**B. SKRIV IN NAMNEN PÅ FÖLJANDE STRÅLRÖR?**

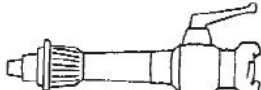
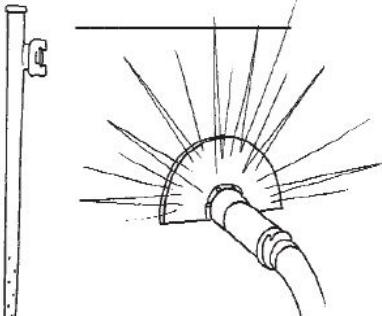
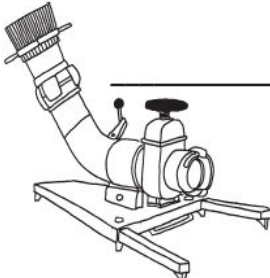
<hr/>  <hr/>  <hr/>  <hr/>  <hr/>	<hr/>  <hr/>  <hr/>  <hr/>
---	--

# LT 11

## RÄDDA SIG UR EN BRAND

### A. HUR GÖR MAN DÅ MAN TAR SIG UT UR ETT BRIN- NANDE HUS?

1. Känner efter om \_\_\_\_\_ är varm  
=> kan man ta sig ut ur rummet någon annan väg? HUR DÅ?

\_\_\_\_\_

2. Rör dig \_\_\_\_\_.  
I rummets nedre del finns det mera syre.

3. Kom överens om en \_\_\_\_\_  
på gården där alla samlas efter att man tagit sig ut.



### B. FYLL I RÄTT ORD:



- **Rädda** dig själv och \_\_\_\_\_ som är \_\_\_\_\_.



- Gör en **nödanmälan** till \_\_\_\_\_.



- Försök att **släcka** med närmaste \_\_\_\_\_ släckare.



- **Vägled** \_\_\_\_\_ till platsen och se till, att brandbilen kan ta sig obehindrat fram till olycksplatsen.

## LT 12-13

### ATT MÖTA ETT OLYCKSOFFER

#### A. ATT MÖTA ETT OLYCKSOFFER

*Om du hittar en medvetslös person skall du göra så här (fyll i de ord som fattas):*

1. Se dig omkring, har det \_\_\_\_\_, vad kan ha hänt?
2. Försök väcka patienten \_\_\_\_\_ och \_\_\_\_\_.
3. Om patienten inte vaknar, tillkalla hjälp, \_\_\_\_\_.
4. Öppna patientens \_\_\_\_\_ genom att böja patientens huvud bakåt och lösa på kläder som spänner om hals och bröstorg.
5. Kontrollera att patienten \_\_\_\_\_ och om \_\_\_\_\_ känns.

***Om patienten inte andas påbörjar man återupplivning omedelbart!***

**Om patienten andas:**

1. om du misstänker att \_\_\_\_\_ är \_\_\_\_\_, undersök skadorna
2. \_\_\_\_\_ stora blödningar
3. lägg patienten \_\_\_\_\_
4. \_\_\_\_\_ patienten noggrant hela tiden
5. håll patienten \_\_\_\_\_

## LT 11-13

## ATT MÖTA ETT OLYCKSOFFER

### Medvetlöshet

Störningar i medvetandet beror på att hjärnverksamheten blivit störd på något sätt. Störningarna kan uppkomma så småningom eller abrupt. En patients medvetandegrad och förändringar skall följas upp redan på skadeplatsen samt under transporten.

Medvetandegraden kan sjunka av olika orsaker som syrebrist, lågt blodtryck, förgiftning, inre blödning i skallen, för låg blodsockernivå, störningar i blodcirkulationen i hjärnan eller epilepsi-anfall.

### Medvetandegrader:

1. Helt vid medvetande
2. Svarar på tilltal
3. Kan väckas
4. Reagerar mot smärta
5. Reagerar inte alls



# LT 14

## VAD ÄR FÖRSTA HJÄLP



### A. VAD ÄR FÖRSTA HJÄLP?

#### KEDJA AV HJÄLP

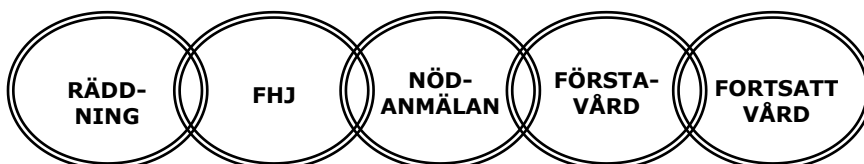

**VARJE MÄNNISKA ÄR  
\_\_\_\_\_ ATT HJÄLPA**

**VARJE MÄNNISKA I NÖD  
HAR RÄTT \_\_\_\_\_ HJÄLP**



### B. TILL FÖRSTA HJÄLPEN HÖR (fyll i):

- \_\_\_\_\_ och \_\_\_\_\_  
av viktiga livsfunktioner
- förebyggande av \_\_\_\_\_
- att \_\_\_\_\_ att patientens tillstånd inte försämras och att \_\_\_\_\_ smärta med enkla medel, t.ex. att spjåla en fraktur
- att se till att den skadade kan \_\_\_\_\_
- transport av den skadade till fortsatt vård

# LT 15

## STUKNINGAR OCH STÖTAR

### A. FÖRSTA HJÄLPEN FÖR STUKNINGAR ÄR:

\_\_\_\_\_

\_\_\_\_\_

\_\_\_\_\_

### B. HUR GER DÅ FÖRSTA HJÄLP ÅT EN SOM VRICKAT VRISTEN?

1. \_\_\_\_\_ foten
2. \_\_\_\_\_ stället som är skadat
3. \_\_\_\_\_ med kallt i ca 20-30 min
4. Sätt på ett \_\_\_\_\_
5. Uppsök vård om smärtan och svullnaden inte går om
6. Fortsätt hemma med kalla kompresser varannan timme i ett dygn



**LT 16**
**TRAFIKUPPLYSNING**

**A. VILKA FAKTORER KAN FÖRORSAKA FAROSITUATIONER I TRAFIKEN?**

---



---



---

**B. VILKEN ÄR DEN VIKTIGASTE SÄKERHETSUTRUSTNINGEN FÖR CYKELN OCH FÖR CYKLISTEN?**

---



---



---

**C. KONTROLLERA DIN EGEN CYKEL EFTER LÄGRET:**

<u>CYKELNS SKICK</u>	<u>OK</u>	<u>DATUM</u>
Bromsarna	<input type="checkbox"/>	<input type="checkbox"/>
Styrningen	<input type="checkbox"/>	<input type="checkbox"/>
Lagren	<input type="checkbox"/>	<input type="checkbox"/>
Sadelns höjd	<input type="checkbox"/>	<input type="checkbox"/>
Kedjan	<input type="checkbox"/>	<input type="checkbox"/>
Ekrarna	<input type="checkbox"/>	<input type="checkbox"/>
Stänkskydden	<input type="checkbox"/>	<input type="checkbox"/>
Reflexer	<input type="checkbox"/>	<input type="checkbox"/>
<i>bakreflex</i>		
<i>reflex framme</i>		
<i>sidoreflexer</i>		
<i>pedalreflexer</i>		
Ringlockan	<input type="checkbox"/>	<input type="checkbox"/>
Belysning	<input type="checkbox"/>	<input type="checkbox"/>
Pedaler	<input type="checkbox"/>	<input type="checkbox"/>
Ringar	<input type="checkbox"/>	<input type="checkbox"/>

# LT 17

## BRANDKÅRSUNGDOMSARBETET



*I dagens läge finns det ca 13.000 brandkårsungdomar i Finland. Dessutom verkar ca 2.000 utbildare inom ungdomsarbetet i brandkårerna.*

*Ungdomsavdelningen fungerar som en underavdelning i den egentliga brandkårsföreningen. Oftast fungerar ungdomsavdelningen inom en frivillig brandkår men det finns även avdelningar inom halvordinarie brandkårer.*

*Mera sällan finns ungdomsavdelningar i samband med någon annan form av brandkårsverksamhet. Vissa ungdomsavdelningar fungerar som egna registrerade föreningar.*

**A. TILL VILKET LOKALFÖRBUND HÖR DIN BRANDKÅR?**

---

**B. TILL VILKET RÄDDNINGSFÖRBUND HÖR DITT LOKALFÖRBUND?**

---

**C. VAD HETER CENTRALORGANISATIONEN FÖR RÄDDNINGSBRANCHENS OLIKA FÖRBUND?**

---



---

**D. VARFÖR ÄR BRANDKÅRSHOBBYN VIKTIGT FÖR DIG?**

---



---



---



---



---



---



# LT 18

## OMGIVNINGENS RISKER



**HAR NI HAFT  
BRANDÖVNING  
I ER SKOLA?**

**A. NÄMN TRE OLIA EXEMPEL PÅ  
FAROSITUATIONER I DET VARDAGLIGA LIVET:**

---

---

---

**B. HUR GÖR DU OM BRANDLARMET LJUDER I DIN  
SKOLA?**

---

---

---

---

**C. HUR GÖR DU I EN FAROSITUATION?**

---

---

---

---

---

---

---

---

---

---

---

---

# LT

## ATT RÖRA SIG I NATUREN



### ALLEMANSRÄTTIGHETER

#### **Du får:**

- röra dig till fots, cykla och åka skidor överallt i naturen utom på gårdsplaner eller över åkrar, ängar eller planteringar som kan ta skada
- tillfälligt vistas på marker där det är tillåtet att röra sig enligt ovan - du kan till exempel tälta relativt fritt, bara du håller ett tillräckligt avstånd till andras bostäder
- plocka vilda bär och blommor samt svamp
- meta och pimpelfiska
- ägna dig åt båtliv, simma och tvätta dig i sjöar och vattendrag samt färdas på isen.

#### **Du får inte:**

- störa häckande fåglar eller deras ungar eller skada fågelbon
- skrämman renar eller vilt
- på annans mark fälla eller skada växande träd, inte heller ta torra eller kullfallna träd, ris, mossa eller liknande
- utan tvingande skäl göra upp öppen eld på annans mark
- störa hemfriden till exempel genom att slå läger alltför nära en bostad eller genom att föra oväsen, t.ex. spela högljudd musik
- skräpa ner i naturen
- köra ett motorfordon i terrängen utan tillstånd av markägaren, inte heller fiska eller jaga utan vederbörliga tillstånd.

**LT 22**

**KURSENS AVSLUTANDE**

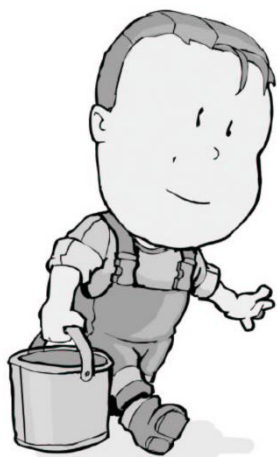

**A. VAD VAR DET ROLIGASTE MED DENNA KURS?**

---

---

---

---

**B. VAD VAR DET TRÅKIGASTE MED DENNA KURS?**

---

---

---

---



**C. BE ATT DINA KURSKOMPISAR SKRIVER EN HÄLSNING HÄR.**





## PLATS FÖR EGNA ANTECKNINGAR

--	--

## PLATS FÖR EGNA ANTECKNINGAR

	
---	--



## PLATS FÖR EGNA ANTECKNINGAR



